

Infrarotkabine

H50530

MONTAGE- UND BEDIENUNGSANLEITUNG



Einführung

Wir heißen Sie in der günstigsten Infrarotsauna des Landes willkommen! Wir gratulieren Ihnen auch zu Ihrem neuen Weg zu mehr Gesundheit! Tausende Benutzer genießen täglich die Vorteile von Infrarotsaunen. Infrarotsaunen helfen Ihnen, Kalorien zu verbrennen, Giftstoffe zu reduzieren, Schmerzen zu lindern und sogar den Teint zu klären. Jetzt können Sie die großen Vorteile der Ferninfrarotwärme in der Privatsphäre Ihres eigenen Zuhauses genießen.

Es bestrebt, überlegene Produkte für die häusliche Gesundheit zu einem erschwinglichen Preis anzubieten. Unsere Kundenliste wächst täglich und wir glauben, dass Ihr Erfolg unser Erfolg ist. Unsere Mitarbeiter verfügen über mehr als 15 Jahre Berufserfahrung und sind bereit, Ihnen einen exzellenten Kundenservice zu bieten.

1. Nutzen für Gesundheit und Schönheit

Schmerzlinderung: Die Ferninfrarotstrahlen einer Sauna beschleunigen die Durchblutung und versorgen den Körper mit mehr Sauerstoff. Eine erhöhte Durchblutung verringert Entzündungen, lindert Schmerzen und beschleunigt die Genesung. Infrarotsaunen wurden auch zur Behandlung von Schleimbeutelentzündung, Rheuma, Arthritis und Hämorrhoiden eingesetzt. Eine erhöhte Durchblutung lindert nicht nur innere Beschwerden, sondern auch Hauterkrankungen wie Psoriasis, Ekzeme und Narben. Eine gute Durchblutung ist wichtig für eine glatte und straffe Haut.

Kalorien und Fett verbrennen: Die Ferninfrarotstrahlen der Sauna eliminieren zusätzliches Salz und subkutanes Fett. Verbrenne bis zu 600 Kalorien in einer halbstündigen Sitzung, während eine halbe Stunde Joggen 300 Kalorien verbrennt und eine halbe Stunde Radfahren 225 Kalorien verbrennt.

Entspannen Sie Ihren Körper und Geist: Verwenden Sie den eingebauten MP3-Player, um Ihre Lieblingsmusik zu hören, um sich zu entspannen und Stress abzubauen.

Reduzieren Sie Toxine und verbessern Sie den Teint: Durch Schwitzen in einer Umgebung mit niedrigeren Temperaturen werden die Schweißdrüsen aktiviert und Giftstoffe aus der Haut entfernt.

2. Höhepunkte

- ein. Hochwertige Handwerkskunst
- Automatischer Thermostat für konstante Temperatur
- Timer und Summer: Der Summer ertönt 5 Minuten vor Sitzungsende
- Digitaler Sensor und Thermometer
- Infrarot-Heizungsrohre
- AM / FM / MP3 / Bluetooth (nur Modell im Raumstil)

3. Zwei technische Parameter:

1. Stromversorgung: AC100V - 240V. (Schaltnetzteil: 12V 5A)

2. Temperatureinstellbereich: 18 ~ 65 ° C oder 60 ~ 150 ° C (Schlagen Sie vor, dass die Umgebungstemperatur in Innenräumen mindestens 18 ° C beträgt und sich die Sauna dann schneller erwärmt)

3. Zeiteinstellbereich: 0 bis 90 Minuten

Installation

- Installationsanforderungen:
- Schließen Sie keine anderen Geräte an die Steckdose Ihrer Infrarotsauna an.
- Installieren Sie die Sauna auf einem völlig ebenen Boden.
- Sprühen Sie das Äußere nicht mit Wasser ein. Wenn der Boden feucht ist, installieren Sie einen Bodentrenner, um die Sauna hoch und trocken zu halten.
- Lagern Sie keine brennbaren Gegenstände oder chemischen Substanzen in der Nähe der Sauna.

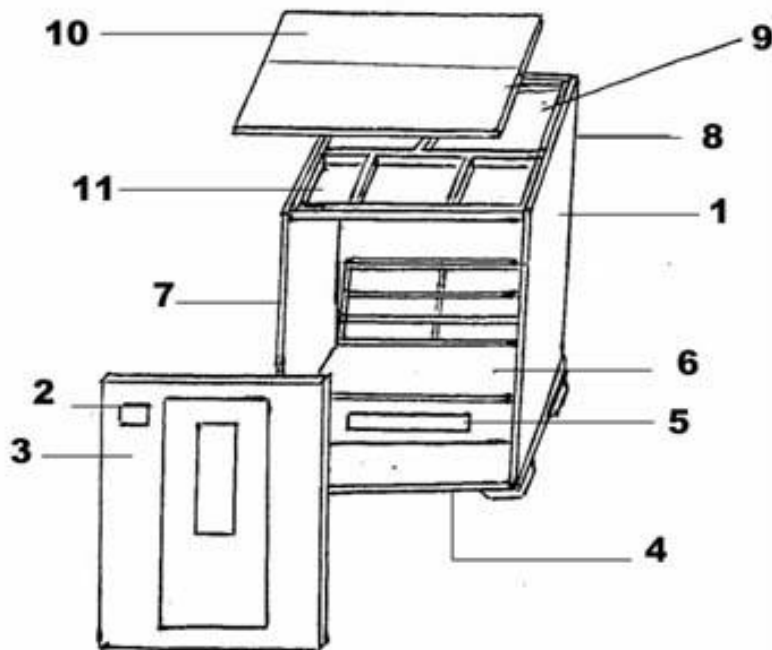

- | | | |
|-------------------------------|-----------------------------------|------------------------------|
| 1. right side board | 2. digital panel | 3. front board |
| 4. bottom board | 5. sitting baffle | 6. sitting board |
| 7. left side board | 8. back board | 9. internal top board |
| 10. external top board | 11. electric control panel | |

1. Eine Einheit wird in drei Kartons verpackt. Siehe FIG-2



FIG-2 drei Kartons

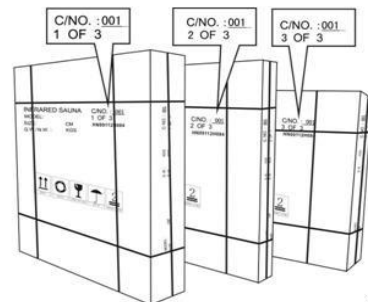

FIG-2.1 C/No. Für drei Kartons

Überprüfen Sie die C / NO. auf beiden Kartons, wenn sie gleich sind. Wenn nicht, benachrichtigen Sie bitte das Geschäft / die Website, auf der Sie Ihre Infrarotsauna gekauft haben. Zum Beispiel sind C / NO: 002 1 OF 3 und C / NO: 002 2 OF 3 und C / NO: 002 3 OF 3 für eine Einheit. Siehe BILD-2.1 Stellen Sie sicher, dass alle Teile vorhanden sind, bevor Sie das Gerät installieren. Siehe Packliste unten. A. Benutzerhandbuch B. Bodenplatte C. Rückwandplatine D. Linke Seitenplatine E. Rechte Seitenplatine F. Sitzblende G. Sitzplatte H. Rückenlehne I. Frontplatte J. Interne obere Platte K. Externe obere Platine L. Schrauben

3.Installation procedure.

Platzieren Sie die Bodenplatte (Abschnitt 4, Saunaraumdiagramm, S. 3) an der gewünschten Stelle Ihrer Sauna und stellen Sie sicher, welche Seite die Vorderseite und welche Seite die Rückseite ist. Siehe 3. Richten Sie die Rückwand (Abschnitt 8) an den entsprechenden Latten der Bodenplatte aus. Stellen Sie sicher, dass sie in einer Linie sind



FIG-3 Bodenplatte platzieren



Rückwand



FIG-4



FIG(4-1) Stecken sie das Kabel der

Heizung an

FIG-4 Montage der Rückwand und Stecken des Kabels unter die Bank **Hinweis: Stellen Sie sicher, dass die Kabel fest angeschlossen sind, da sonst die Heizung nicht funktioniert.**

4. Richten Sie die rechte Rückwand vertikal an der Nut der Bodenplatte aus

Achtung: Der Stecker muss korrekt an einem anderen Stecker befestigt sein und dann fest und ohne Abstand zwischen zwei Paneelen befestigt werden

Siehe 5,6,7



FIG-5 Stecker



FIG-6 Rechte seite



FIG-7 Rechte Seite zusammenbauen

5. Richten Sie die linken Bretter mit den entsprechenden Latten des unteren Brettes aus.

Stellen Sie sicher, dass die rechten Platinen bündig in die Rückwandplatine passen und einrasten. Siehe BILD-8,9,10



FIG-8 Stecker



FIG-9 Linke Seite



FIG-10

6. Suchen Sie die Bankstütze und schieben Sie sie senkrecht in den Schlitz in der Innenwand.

Siehe Abbildung 12, und schließen Sie dann die Bankdrähte an. Siehe Abbildung 13, Suchen Sie als Nächstes die sitzende Bank und schieben Sie sie in Position. Siehe Abbildung 14,15. Hinweis: Legen Sie das Sitzbrett horizontal auf die entsprechenden Latten des Rückenbretts.



Bench support

FIG-11



Montieren Sie die Bankstütze

FIG-12



Bank drähte anschließen

FIG-13



FIG-14 Sitzbank



FIG-15 Sitzbank zusammenbauen

7. Richten Sie die vordere Glasscheibe an den entsprechenden Latten der Bodenplatte aus und verriegeln Sie sie dann mit der linken bzw. rechten Platte. Hinweise: Achten Sie auf die Brille, um Beschädigungen zu vermeiden. Der eine Stecker muss richtig an einem anderen Stecker befestigt sein und dann fest und ohne Abstand zwischen zwei Platten befestigt werden. Siehe ABB. -17,18



FIG-16- Stecker



FIG-17 Setzen sie die Frotplatte in die Rillen der Bodenplatten ein, um sie zu befestigen



FIG-18 fertige glasscheibe

glasscheibe

1. Montieren Sie die obere Platte.

Heben Sie die obere Platte so weit an, dass sie zu den umgebenden Brettern passt, und legen Sie sie dann ab. Siehe Fig. 18 und Fig. 19, 20, 21



FIG-19 obere platte platte



FIG-20 positionieren der oberen platte



FIG-21 fertige montierte

9. Schließen Sie die Steckerkabel und die Kabel des Bedienfelds sowie die Kabel des Temperatursensors und der Antenne an der Oberseite an. Siehe ABB. 22-27



FIG-22,23, Verbindungsstecker



FIG-24 Dieses Foto nur für das NO.14922-Duo-System

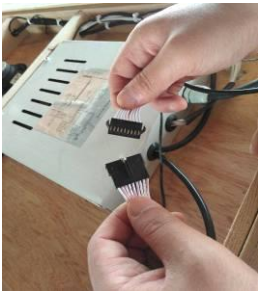

FIG-25

FIG-25 Schließen Sie die Bedienfeldkabel an den Schaltkasten an



FIG-26

FIG- 26 Schließen Sie die Kabel des Temperatursensors an



FIG-27

FIG-27 Schließen Sie die Antennenkabel an

10. Installieren Sie den Türgriff

1. Richten Sie den äußeren Türknauf an 2 Löchern an der Außenseite der Tür aus, halten Sie ihn schräg gegen die Tür und befestigen Sie ihn. Siehe 28-29
2. Setzen Sie die Schraube in das Loch an der Innenseite der Tür ein. Schrauben, bis es fest sitzt. Siehe 30



FIG-28 schrauben befestigt



FIG-29 Türgriff fertig

11. Bauen Sie die Getränkehalter, den Handtuchhalter und die Zeitungsständer zusammen.

Die Position, die Sie an einer beliebigen Stelle installieren können (normalerweise empfehlen wir: Der Handtuchhalter befindet sich rechts oder links auf den Getränkehaltern und die Zeitungsständer vorne unten rechts) BILD-30,31,32



FIG-30 Handtuchhalter



FIG-31Getränkehalter



FIG-32 Zeitungsständer

12. Installieren Sie die externe Dachplatte

Hinweis: Stellen Sie sicher, dass alle Schritte korrekt ausgeführt wurden, schließen Sie die Stromversorgung an und versuchen Sie zunächst, die Sauna zu benutzen, um sicherzustellen, dass sie ordnungsgemäß funktioniert. Setzen Sie dann die externe Dachplatte (BILD-33) über die interne obere Platte und ziehen Sie den Netzstecker durch das entsprechende Loch in der

äußeren oberen Platte. Siehe BILD-34 Zum Schluss wurde die äußere Dachplatte gut abgedeckt.



Externe Dachplatte FIG-33
befestigen Sie ihn mit Schrauben

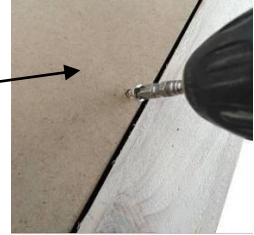
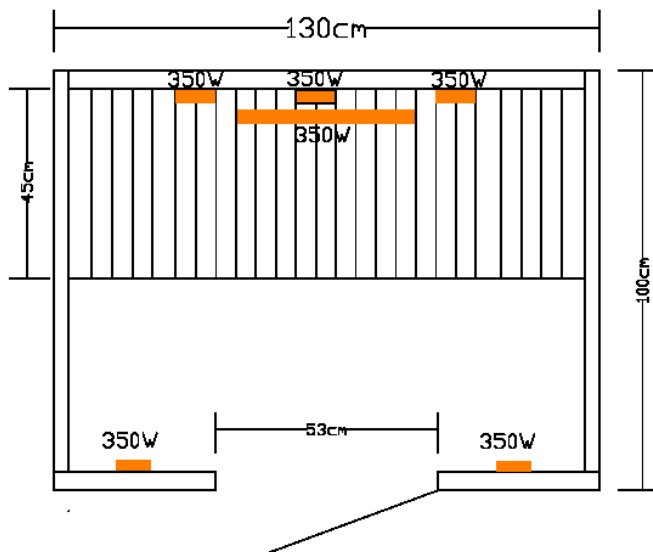

FIG-34 Stecken Sie den Netzstecker durch die externe Oberseite und

Skizze



 heater D50530 2100W

13. Bedienfeld und Schaltplan

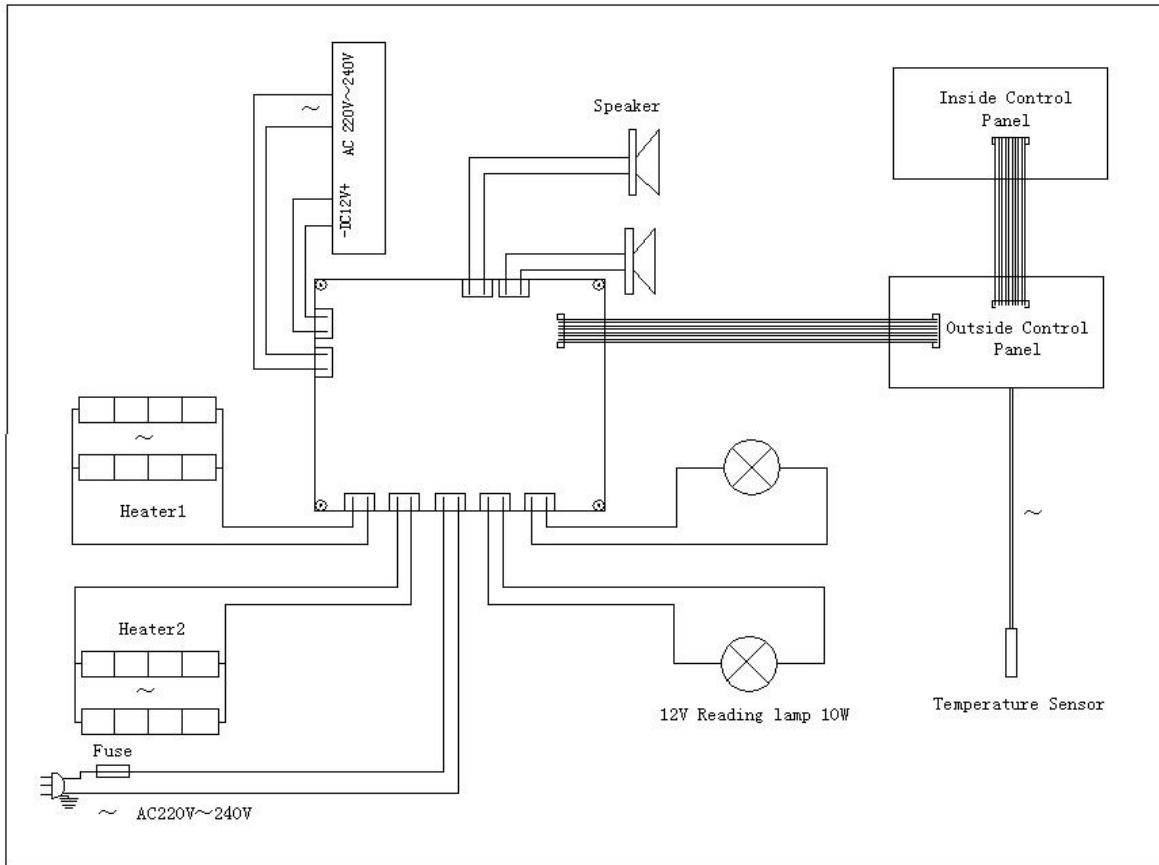

Elektrisches Diagramm

1. Übersicht über das MP3-Bedienfeld:

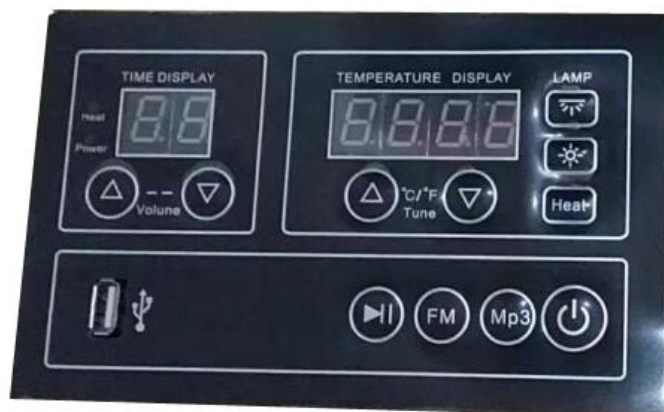

Infrarot Sauna Room Controller Kurzbeschreibung



1. ON/OFF = Drücken Sie einmal, das Bedienfeld ist eingeschaltet, drücken Sie erneut, und das Bedienfeld ist ausgeschaltet.

2. Dieser Controller verfügt über eine Speicherfunktion.

3. Temperatureinstellung: Wenn MP3 und FM nicht funktionieren, drücken Sie die Temperatur



oder



Um die gewünschte Temperatur einzustellen, drücken Sie die Taste



oder



Es kann weiter ansteigen oder weiter abnehmen. Wenn Sie das Ende ca. 5 Sekunden einstellen, wird es automatisch beendet und kehrt zum tatsächlichen Temperaturzustand zurück.

4. Fahrenheit / Celsius-Einstellungen: Wenn Sie die Temperatur einstellen, drücken Sie bitte



und



danach wird es wechseln (°F/°C)

5.

Langzeitarbeitsmodus und festen Arbeitsmodus umschalten: Wenn Sie die Zeit einstellen , , drücken Sie bitte



und



beide einmal, dann wird das Anzeigefenster angezeigt

“- -” Dieses Symbol drückt den Langzeitarbeitsmodus , aus, wenn Sie die Taste drücken



und



beide wieder, es geht in den festen Arbeitsmodus.

6. **Leselicht** :



Drücken Sie die Lichttaste einmal, die Lichter leuchten, drücken, Lichter aus. Im Sauna-Aus-Status kann der Schalter auch der angegebenen Tastenbeleuchtung entsprechen.

7. **Farblicht**--- Erstesmal drücken

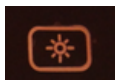

System ändert automatisch 7 Arten verschiedene Farben. Ausgewählte gewünschte Farben: Drücken Sie es immer wieder, bis die gewünschte Farbe leuchtet.

8. **FM**: Drücken“  ” ist FM mode , Bildschirmanzeige „FN“ -Symbol und die rechte Seite

Fenster “Temperatur + , oder -” drücken “Kanal + , oder -” aus , linkes Seitenfenster “Zeit + , -” express

“Lautstärke + , -”; drücke





Wenn Pause / Wiedergabe ist, können Sie das Radio anhalten oder

abspielen

Kanalauswahl: 76,0-108,0 MHz. Beim Durchsuchen des Kanals wird die „Temperatur Fenster und Zeitfenster zeigen beispielsweise den Suchkanal an (103.3). wenn nicht

Drücken Sie eine beliebige Taste. Nach ca. 5 Sekunden werden Uhrzeit und Temperatur oder angezeigt Einstellungsmodus.

9. **MP3** : Drücke  in den MP3-Modus , das linke Anzeigefenster wird angezeigt ” Symbol „P3“ , Das rechte Temperaturanzeigefenster zeigt an, welches Lied und welcher Start beginnt Wiedergabe von "USB-Karte" -Musik .und die rechte "Temperatur + , -" drücken die Auswahl des Songs auf der linken Seite aus

"Zeit + , -" drücken Sie "Lautstärke + , -" aus; Drücken Sie 

Wenn Sie pausieren / abspielen, können Sie die Musik pausieren oder abspielen. Wenn Sie keine der Tasten drücken, werden ca. 5 Sekunden zurückgesetzt, um die Uhrzeit und die Temperatur oder den Einstellungsmodus anzuzeigen.

10.  Diese Schaltfläche ist zum wechseln der verschiedenen Heizungen

Benutzungs- und Sicherheitsanweisungen

Lesen Sie alle Informationen für Sicherheit und Gesundheit durch. Falls Sie unschlüssig sind ob Sie die Infrarotkabine benutzen können oder nicht konsultieren Sie Ihren Arzt.

Falls Sie sich während der Benutzung schwindlig oder überhitzt fühlen verlassen Sie die Infrarotkabine augenblicklich.

1. Stellen Sie die Temperatur auf ein komfortables Level ein, für gewöhnlich ca. 30-50 °C.
2. Lassen Sie die Infrarotkabine vor der Benutzung ca. 5-10 Minuten vorheizen.
3. Die Schweißproduktion beginnt für gewöhnlich nach 10-15 Minuten nachdem Sie die Infrarotkabine betreten. Wir empfehlen, die Infrarotkabine nicht länger als 45 Minuten zu benutzen.
Optimal sind 20 - 30 Minuten.
4. Wenn die Infrarotkabine die gewünschte Temperatur erreicht hat schalten sich die Heizelemente automatisch ein und aus um die Temperatur zu halten.
5. Sie können die Tür oder auch die Dachöffnung während der Benutzung öffnen, um die Temperatur selbst zu regeln und Frischluft hereinzulassen.
6. Sie können alle Vorteile des Infrarotlichts auch bei geöffneter Tür/bei geöffnetem Fenster genießen.
7. Trinken Sie vor, während und nach der Benutzung der Infrarotkabine genügend Flüssigkeit um die Flüssigkeit, die Sie durch den Schweißausstoß verlieren wieder zu ersetzen.

8. Wenn Sie vor der Benutzung warm oder heiß duschen regen Sie Ihre Schweißdrüsen zusätzlich an. Probieren Sie die Infrarotkabine mit und ohne vorheriger Dusche aus um festzustellen was Sie bevorzugen. Wenn Sie vorher duschen trocknen Sie sich vollständig ab, da das Wasser das Holz beschädigen kann. Duschen Sie auf jedem Fall nach der Benutzung der Infrarotkabine um sich zu erfrischen und den Schweiß abzuwaschen.
9. Verwenden Sie mindestens drei Handtücher während der Benutzung der Infrarotkabine. Nehmen Sie eines um darauf zu sitzen, legen Sie eines auf den Boden um das Holz vor Schweiß zu schützen, und verwenden Sie ein Handtuch um sich damit abzuwischen.
10. Massieren Sie wunde oder angegriffene Muskeln während der Benutzung um den Stoffwechsel in dieser Region zu beschleunigen.
11. Essen Sie mindestens eine Stunde vor der Benutzung nichts. Am besten ist eine Benutzung mit nüchternem Magen, da ein voller Magen Unbehagen erzeugen kann.
12. Sie können auch von der entspannenden Wirkung der Infrarotkabine profitieren, indem Sie nach der Benutzung schlafen gehen. Der entspannte Zustand nach der Benutzung hilft Ihnen ruhiger und besser zu schlafen.
13. Beim ersten Anzeichen einer Erkältung oder Grippe kann eine Infrarotbenutzung helfen das Immunsystem zu unterstützen und Viren zu verringern. Reden Sie jedoch mit Ihrem Arzt falls Sie sich krank fühlen und die Infrarotkabine benutzen wollen.
14. Um Gelenke und Muskel zu stärken sollten Sie sie so nah wie möglich bei den Heizelementen bewegen.
15. Gehen Sie nicht unmittelbar nach der Benutzung in die Dusche. Bleiben Sie noch eine Weile bei geöffneter Tür in der Kabine sitzen um auszuschwitzen. Beginnen Sie danach mit einer warmen Dusche und senken Sie die Temperatur langsam um Ihren Körper abzukühlen.
16. Benutzen Sie die Infrarotkabine nicht nach anstrengendem Training oder anstrengender Arbeit. Warten Sie mindestens 30 Minuten, damit der Körper sich erholen und abkühlen kann.
17. Lassen Sie keine Kleidung oder Handtücher in der Infrarotkabine unmittelbar vor/bei den Strahlern liegen, um einen Brand zu verhindern.
18. Um Brände und elektrische Schocks zu verhindern verwenden Sie keine Metallwerkzeuge bei den Heizelementen.
19. Falls die Glühbirne gewechselt werden muss, drehen Sie das Licht ab, schalten Sie die Kabine aus und warten bis die Glühbirne abgekühlt ist. Berühren Sie keinesfalls die noch heiße Glühbirne.
20. Spritzen Sie keinen Schweiß und kein Wasser auf die Heizelemente, da dies zu Kurzschlüssen führen kann.
21. Lassen Sie keine Haustiere in die Infrarotkabine.

Gründe, bei denen Sie die Kabine nicht benutzen sollten:

1. Falls Sie offene Wunden haben.
2. Falls Sie eine Augenkrankheit haben.
3. Falls sie schwere Sonnenbrände haben.
4. Menschen die an einer Krankheit leiden, Schwangeren und Kleinkindern ist der Gebrauch untersagt. Kinder über 6 Jahre dürfen die Sauna in Begleitung Erwachsener benutzen.
5. Falls Sie an einer Krankheit leiden, besonders falls diese Krankheit mit Hitze zusammenhängt, falls Sie an Fettleibigkeit, einer Herzkrankheit, niedrigem oder hohem Blutdruck, Kreislaufproblemen oder Diabetes leiden, suchen Sie unbedingt einen Arzt auf.
6. Benutzen Sie die Sauna nicht falls Sie unter dem Einfluss von Alkohol, Drogen oder Medikamenten stehen, da dies zu einer Bewusstlosigkeit führen kann.

Häufig gestellte Fragen

1. Die digitale Steuerung funktioniert nicht.
 - a) Das Power Licht leuchtet nicht.
 - b) Die Sicherung ist kaputt oder das Stromkabel ist nicht angeschlossen.
 - c) Tauschen Sie die Sicherung oder stecken Sie das Stromkabel in die Steckdose.

2. Das Licht funktioniert nicht.
 - a) Die Glühbirne ist kaputt.
Wechseln Sie die Glühbirne. Benutzen Sie 25 bis 40-Watt Glühbirnen.
 - b) Die Glühbirne und das Gehäuse sind locker
Entfernen Sie die Glühbirne und befestigen Sie das Gehäuse erneut. Bringen Sie die Glühbirne danach wieder an.
 - c) Die Sicherung ist kaputt.
Ersetzen Sie die alte Sicherung gegen eine neue.

3. Die Heizung funktioniert nicht.
 - a) Nur ein Teil der Heizung erwärmt sich.
 - 1) Die Heizung ist kaputt. Ersetzen Sie sie durch eine neue.
 - 2) Ein Teil der Heizung ist nicht richtig angeschlossen. Schließen Sie die einzelnen Elemente richtig an.
 - b) Die gesamte Kabine erhitzt sich nicht
 - 1) Das Relais ist kaputt. Ersetzen Sie es durch ein neues.
 - 2) Die Steuerungseinheit ist kaputt. Tauschen Sie sie gegen eine neue.
 - 3) Der Stecker ist nicht richtig in der Steckdose. Stecken Sie ihn aus und stecken Sie ihn anschließend erneut in die Steckdose.

4. Fehlermeldung C4,C6,L3,C...
Wenn im Display folgende Anzeige: C4 oder C6 oder L3 oder einer anderen Meldung von C.. erscheint, dann ist das Bedienteil (LED Display) kaputt und muss ausgetauscht werden.

5. Fehlermeldung -- oder 85
Wenn im Display folgende Anzeige: -- oder 85 erscheint, dann ist der Temperaturfühler kaputt und muss ausgetauscht werden.

Instandhaltung

Reinigung

Reinigen Sie das Äußere der Kabine mit einem feuchten Tuch oder mit einer geringen Menge Seife mit warmem Wasser, wenn nötig. Reinigen Sie den Innenraum mit einem feuchten Baumwolltuch, trocknen Sie diesen mit einem sauberen trockenen Tuch. Verwenden Sie kein Benzin, Alkohol oder starke Reinigungschemikalien in der Sauna.

ACHTUNG: Jede verwendete Chemikalie, die das Holz schädigt, schädigt auch die Kabine und zerstört die Schutzschicht, mit der

das Holz versehen ist.

Transport und Lagerung

Setzen Sie die Kabine während des Transports keinem Regen, Schnee oder heftigen Kollisionen aus.

Lagern Sie die Kabine nicht in feuchter Umgebung.